

AS 400 Schnittstelle für Xanto S								
Sub D9	Meldung	Relaiskont.	Relais Nr.:	Normal-Betrieb	Netz-Ausfall	Bypass-Betrieb	USV-Ausfall	
PIN 1	UPS fail / USV- (WR-) Fehler	Schliesser	RY 02				on	
PIN 2	Summary alarm / Summenalarm *	Öffner	RY 01		on	on	on	
PIN 3	UPS Shutdown in case of battery operation (Ground) / USV-Abschaltung bei Batteriebetrieb (Masse) **							
PIN 4	UPS Shutdown in case of battery operation (Plus) / USV-Abschaltung bei Batteriebetrieb (Plus) **							
PIN 6	Bypass active / Bypass aktiv	Öffner	RY 05			on		
PIN 8	UPS on / WR ein	Schliesser	RY 05	on	on		on	
PIN 7	Battery low / Batterieunterspannung	Schliesser	RY 03					
PIN 9	Line loss / Netzausfall	Schliesser	RY 04		on			
PIN 5	relay common connection / gemeinsamer Relaisanschluss							

<p>Relais-Angaben: 1 A 120 VAC / 24 VDC</p> <p>PIN 1 bis PIN 9 sind die Sub D9 (female) Kontakte am Ausgang der Karte (USV)</p> <p>* Summenalarm beinhaltet : USV-Fehler, Netzausfall, BypassBetrieb, Batterieunterspannung</p> <p>** Wenn bei Batteriebetrieb ein positiver Signalpegel (+5 V bis +12 V) für mind. 500 ms anliegt, schaltet sich die USV-Anlage ab.</p>	<p><b>on: PIN .. mit PIN 5 verbunden</b></p> <p><b>Bem. Zu USV-Ausfall:</b> Meldung wurde durch Verbraucherkurzschluss ausgelöst, WR und Bypass sind abgeschaltet, Dauerpiep!</p>
--	---

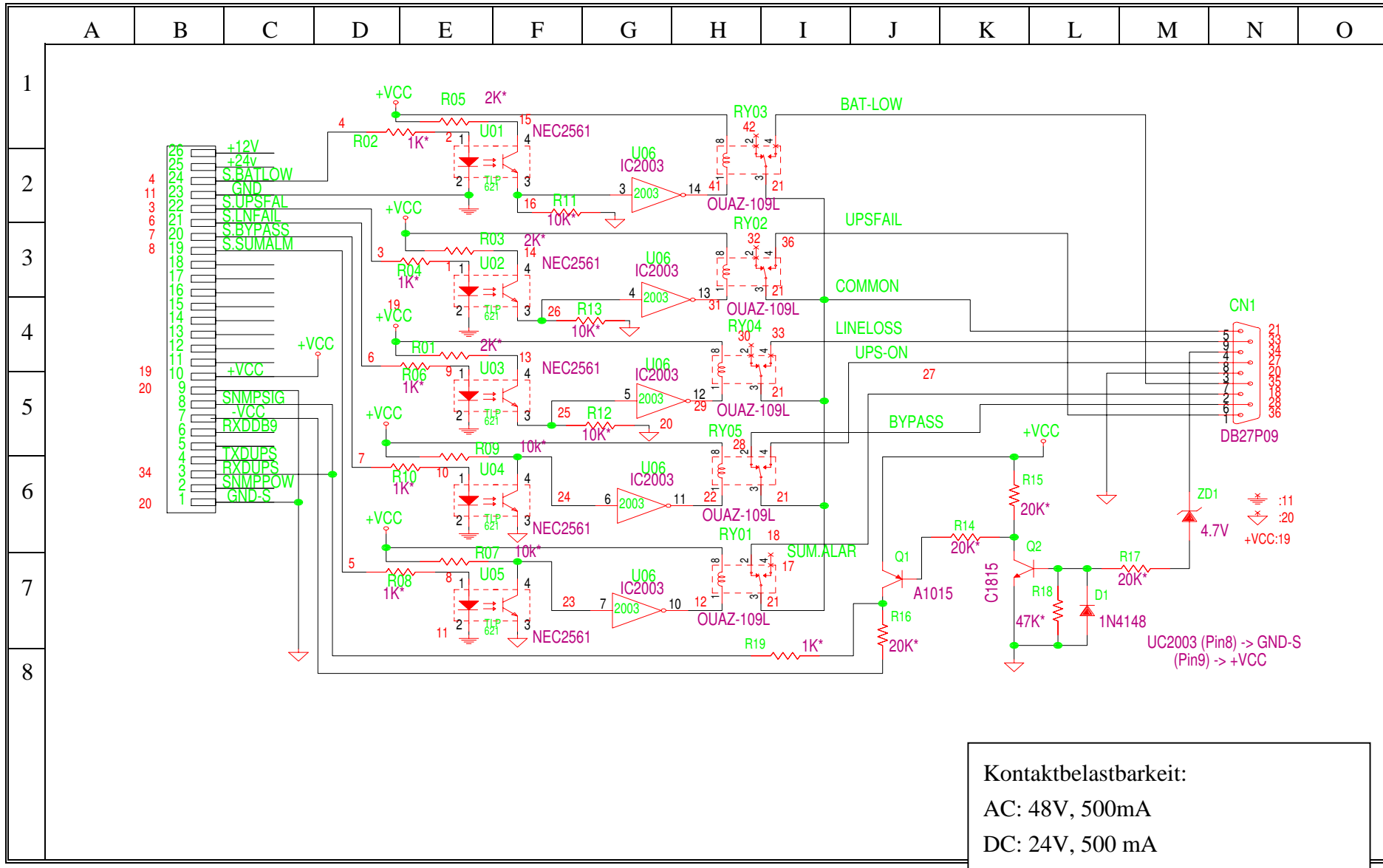

L-RDP-01-09